

Fly Clutch



MALOSS



FLY CLUTCH

Características

FLY CLUTCH

Embragues con material de rozamiento sin amianto.

FLY CLUTCH permite obtener regulaciones distintas, cambiando los muelles de calibración, según el tipo de scooter, produciendo regímenes de revoluciones, en cuyo rango se determina el momento de entrada de la tracción, con el fin de optimizar la aceleración al arrancar.

CLUTCH BELL (Si esta incluida en el kit)

- Campana en acero dulce P04 , obtenida por moldeado en frío;
- Buólñ central en acero al carbono extraído de barra y añadido mediante soldadura Tig;
- Chapa antivibrante estampada y fijado mediante 3 puntos de soldadura puestos a 1200 uno del otro;
- Equilibrado seguido al 100 % en toda la producción;

- Tratamiento térmico de nitruración mórbida.

Instrucciones de montaje

- Limpiar cuidadosamente la zona exterior de la tapa lado transmisión, en la que se va a operar.
- Desmontar la tapa lado transmisión, poniendo cuidado en no dañar ni perder los casquillos de centrado ni los tornillos del mismo (**Fig. A**).
- Destornillar la tuerca **2** de la campana de embrague **1**, conforme a la **Fig. B**. Prestar atención, puesto que si el scooter lleva pocos minutos parado, la campana de embrague puede tener una temperatura elevada.
- Sacar todo el grupo correctivo de par-embrague **3**, del cigüeñal **4** (**Fig. C**), aflojando la correa, abriendo las dos semipoleas.
- Destornillar la tuerca **5** poniendo mucha atención, puesto que el grupo embrague **6** es empujado por el muelle de contraste.
- Introducir el nuevo embrague Malossi en lugar del original y volver a montar todo el grupo

con la correa como estaba al principio.

- Introducir la nueva campana Malossi en lugar del original (si esta incluida en el kit).

Fig. A

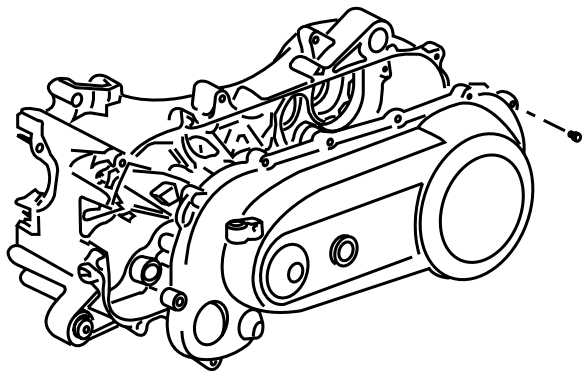

Fig. B

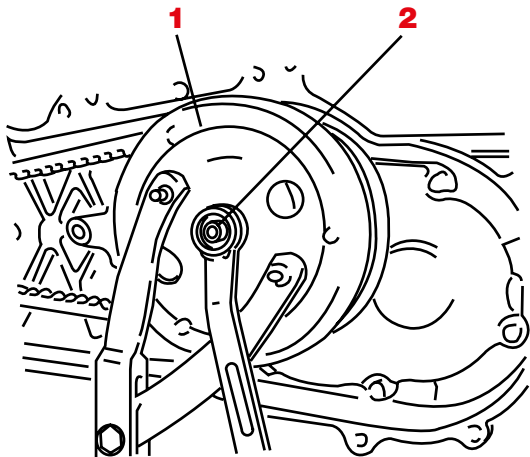
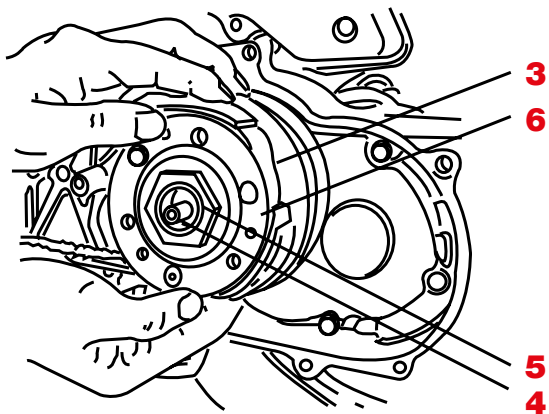

Fig. C



FLY CLUTCH

Ricambi / Spare parts / Pieces de rechange / Ersatzteile / Recambios

1 COMPLESSIVO MASSE FRIZIONE

clutch shoe kit /
jeu masses embrayage /
Kupplungsbackensatz /
juego de mordazas de embrague

2 SERIE MOLLE PER TARATURA

springs set for calibration /
jeu ressorts pour reglage /
Federsatz für Einstellung /
juego muelles para calibración

OPTIONAL

KIT MOLLE PER TARATURA

(comprende molle a ricambio)

SETTING SPRING KIT

(spare springs are included)

JEU DE RESSORTS POUR REGLAGE

(les ressorts de rechange sont inclus)

EINSTELLFEDER KIT

(Ersatz-Federn eingeschlossen)

CONJUNTO MUELLES PARA REGULACIÓN

(incluye muelles de recambio)

29 8746 (SPORT) - 29 8747 (MHR)

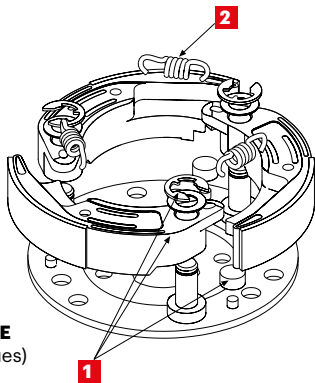

	52 8796	52 8797	52 8798	52 9450	5218537B
1	52 9150	52 9148	52 9149	52 9148	5219159
2	29 8740B	29 8740B	29 8740B	29 8740B	29 8740B
•	29 8746	29 8746	29 8746	29 8746	-
	29 8747	29 8747	29 8747	29 8747	-

FLY SYSTEM per scooter SPORT

Sistema composto dalla famosa:

- frizione rinforzata per uso stradale gravoso (Fly Clutch)
- più campana in acciaio P04 (Clutch Bell) equilibrata dinamicamente.

FLY SYSTEM pour scooter SPORT

System comprises the famous:

- Reinforced clutch for extreme street use (Fly Clutch)
- In addition, steel (P04) clutch bell (Clutch Bell) dynamically balanced.

FLY SYSTEM pour scooter SPORT

Système composé du fameux :

- Embrayage renforcé pour une utilisation intense sur la route (Fly Clutch)
- Et la cloche en acier P04 (Clutch Bell) équilibrée dynamiquement.

FLY SYSTEM für scooter SPORT

Das System enthält die berühmte:

- Verstärkte Kupplung für extremen Straßeneinsatz (Fly Clutch)
- Zusätzlich eine dynamisch gewuchtete Kupplungsglocke (Clutch Bell) aus Stahl (P04)

FLY SYSTEM para scooter SPORT

Sistema compuesto por el famoso :

- embrague reforzado para uso urbano (Fly Clutch)
- más campana en acero P04 (Clutch Bell) equilibrada dinámicamente.



Fly Clutch



Clutch Bell

FLY SYSTEM	Fly Clutch		Clutch Bell
5214111	52 8797	+	7711115
5214112	52 9450	+	7711124
5218183	52 8797	+	7711124

03/2022 - 73 8796



MALOSS

FLY CLUTCH

Frizione automatica non regolabile
Not adjustable automatic clutch
Embrayage automatique non réglable
Automatikkupplung ohne Einstellung
Embrague automático no regulable



MADE IN ITALY

AGITARSI PRIMA DELL'USO

**Our Clutch
Univers**



malossi.com