

① CONNETTORE P/M 9 VIE JEL YUN COD. ML-9AL
 ② COLORE NATURALE CON 8 INNESTI MASCHI HU LANE COD. 605101
 JEL YUN connector P/M 9 way ref. ML-9AL neutral colour with 8 HU LANE male couplings ref. 605101

SCHEMA ELETTRICO

Wiring diagram

VISTA DA "A"

view: A

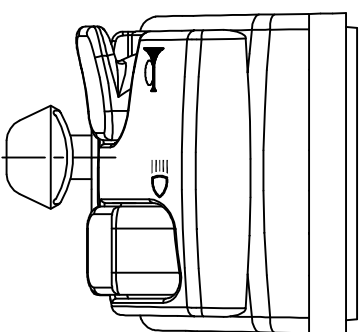
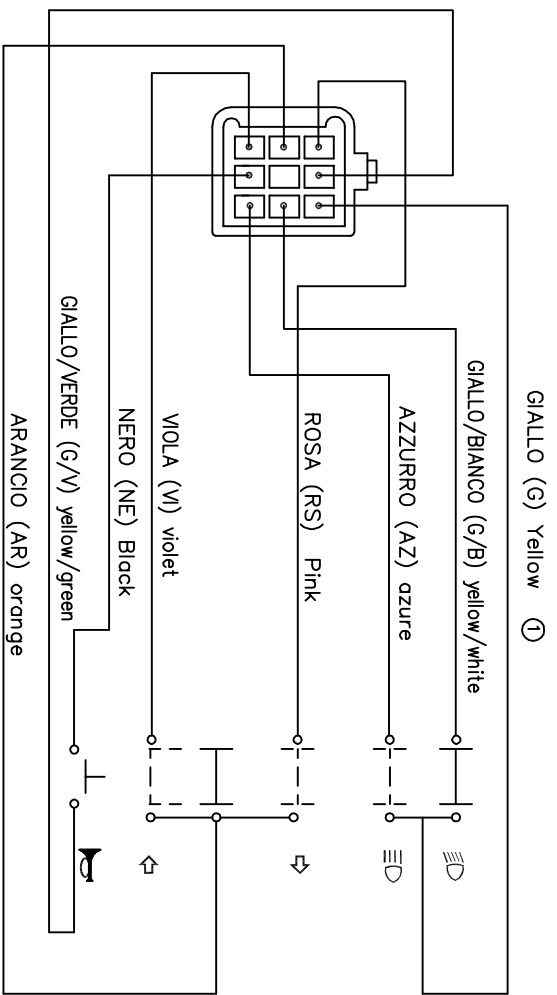

0051AA.2B.04	DISPOSITIVO CON CONFEZIONE IN SACCHETTO PER RICAMBIO spare switch packaged into plastic bag
0051AA.2B.03	DISPOSITIVO CON CONFEZIONE INDUSTRIALE IN CONTENITORI A RENDERE manufacturing packaging switch into plastic case to be returned
0051AA.2B.01	DISPOSITIVO CON CONFEZIONE INDUSTRIALE IN SACCHETTO manufacturing packaging switch into plastic bag
CODICE part number	DENOMINAZIONE description

MICROTURNU SWITCH ①		DIMMER SWITCH		HORN SWITCH					
	VI	AR	RO	G/B	G/V	NE	G/V	NE	G/V
CARGO NOMINALE Rated load	25W								
CARGO NOMINALE Rated load				45W		45W		A RIPOSO (OFF)	
CARGO NOMINALE Rated load				45W		45W		PREMUTO (ON)	
PREMUTO (OFF)									1,5A
Forza d'azionamento - FUNCTIONING FORCE	12 ±3 N			Forza azion. - FUNCTIONING FORCE			7 ±3 N		

NOTE

- N01 DISPOSITIVO ADATTO PER MANUBRI Ø22 +0.2 mm
- N02 Switch suitable for handlebars Ø22 +0.2 mm
- N03 CAVI IN RAME SEZ. 0.75 mm²
- N04 Copper cable section 0.75 mm²
- N05 RIVESTIMENTO CAVETTI IN VIPLA COLORATA
- DIAMETRO ESTERNO ISOLANTE ~ 2 mm
- Coloring cable in coloured polyvinyl chloride outside diameter: ~ 2mm
- SIMBOLI TAMPOGRAFATI COLORE BIANCO
- Symbols in white colour

- N07 COPPIA DI SERRAGGIO VITI TRA CAVALLOTTO E DISPOSITIVO: 1-2Nm
- Torque setting between skilet and lever assembly: 1-2Nm
- N08 COPPIA DI SERRAGGIO VITI TRA DISPOSITIVO ELETTRICO E SUPPORTO: 6-8 Nm
- Torque setting between handle switch and lever holder: 6-8 Nm
- N09 TENSIONE NOMINALE - Nominal voltage: 12V
- MARCATURA DI TRACCIABILITA' COME DA NORMA DOMINO 762
- Traceability marking according to DOMINO standard 762

MODIFICA		DESCRIZIONE REVISIONE		DATA		DIS.		APPR.	
A		MOD. RIF. DERBI		29/06/04 FRS DLR					
Il presente disegno è proprietà della DOMINO S.P.A. SIRTORI (I.C.) e senza permesso scritto della stessa, non potrà essere utilizzato per la costruzione dell'oggetto rappresentato, né venire comunicato a terzi o riprodotto. La Società proprietaria tutela i propri diritti a termine di Legge.									
NOME FSA		DATA 05-11-99		NOME RVG		DATA 05-11-99		SCALA 1:1	
domino S.p.A.									
DISPOSITIVO ELETTRICO SX		Left handle switch		CLASSE FUNZIONALE		DISEGNO PROVVISORIO N°		REVISIONE	
RIF. DERBI: 0.0H.023.0.538.1②				1		A		Esp. mod.	
				0051AA.2B.00-03					

Descrizione modifica	Data	Dis.	Appr.	Descrizione modifica	Data	Dis.	Appr.
03 SOSTITUITO FRUTTO TURN DA COD. 0083AF.00-02 A COD.							
02 MOD CODICE FRUTTO TURN DA 0027AF.00-03 A 0083AF.00-01	04/06/10	SRN	DLR	0090AF.00-00 ED AGGIUNTA MARCATURA TRACCIABILITA'	13/12/11	PNT	DLR
01 MOD. CONNETTORE DA BURNDY A SUMITOMO	27/04/04	FBR	DLR				